

SZCZ. "A"

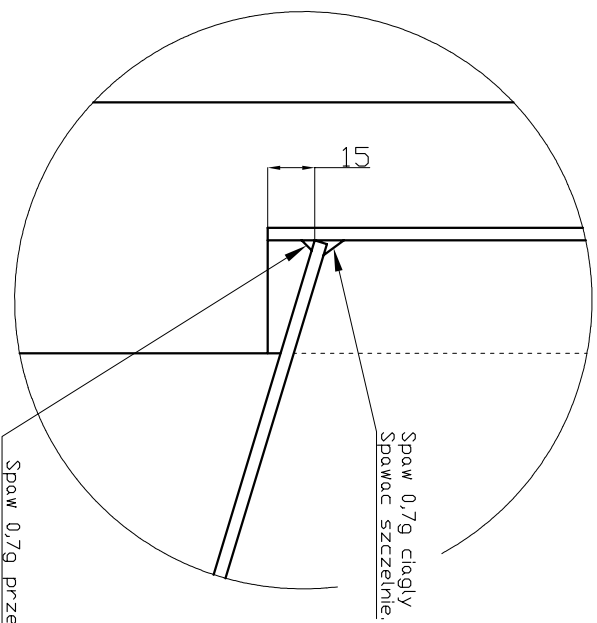

Spaw 0,7g przerywany 50/150

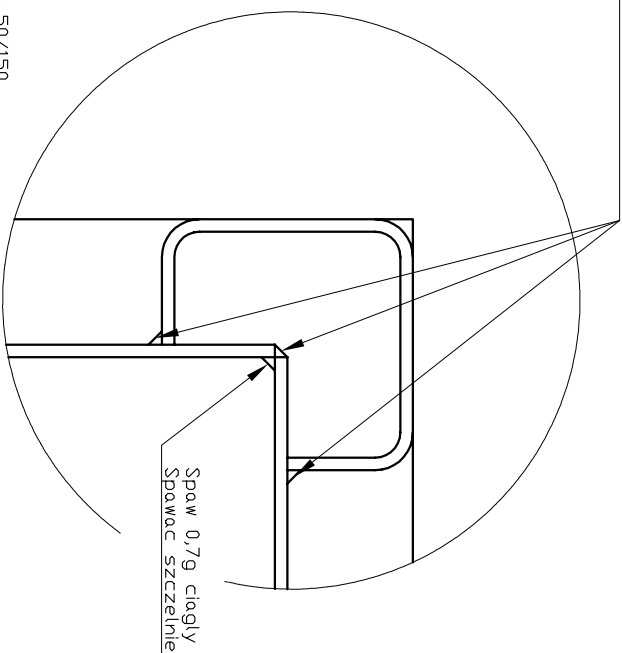

SZCZ. "B"

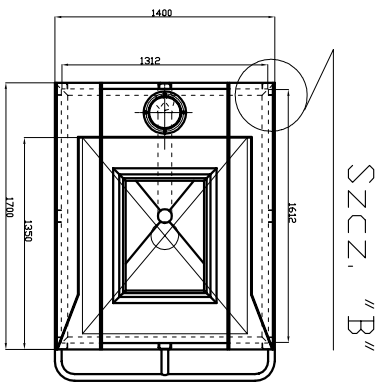

SZCZ. "B"

Spawy wewnętrzne zbiornika sprawdzić na szczelność.

Konstruktor	15.01.2008/R.KUCZC	Wzrost		Masa	1043,6 kg
Projektant	15.01.2008/Z.Brodzick	Wzrost		Prób	1:1
Wykonawca		Wzrost		Prób	3/1
HYDINSTAL, Ruda Śląska Nr 795 HRK-122A.00/SZ					
<small>Niniejsza dokumentacja jest własnością firmy HYDINSTAL. Z moją pełną zgodą zastrzegamy własność rysunków technicznych z zakazem odwracania lub praktycznego osadzenia bez naszej pisemnej zgody.</small>					